



Z33-M080.03 K2S15

Manuel alet deęiřimi

Eřya numarası **15201035**

Yüksek hızlı frezeleme, tařlama, delme ve oyma iřlemleri için SF mil

Yatak

Hibrit küresel yatak (adet)	2
Ömür boyu gres yaęlamalı	bakım gerekmez

Motor

Motortechnologie	Üç fazlı asenkron tahrik (fırçasız ve sensörsüz)
Frekans	1.333 HZ
Motor kutup sayısı (çiftler)	1
Nominal devir sayısı	80.000 dev/dak
Hızlanma/frenleme deęeri Saniye başına	10 000 dev/dak (diđer deęerler için danıřın)

Güç deęerleri

Mil tutucusu soęutması

	Pmax./5s	S6-%60	S1-%100	
Nominal güç	0,67	0,61	0,55	[kW]
Tork	0,0916	0,0831	0,0762	[Nm]
Gerilim	63	64	66	[V]
Akım	10,3	9,6	8,9	[A]

Güç deęerleri

Soęutulmamıř

	Pmax./5s	S6-%60	S1-%100	
Nominal güç	0,44	0,41	0,28	[kW]
Tork	0,08	0,075	0,06	[Nm]
Gerilim	53	53	49	[V]
Akım	8,6	7,9	7	[A]

Z33-M080.03 K2S15

Manuel alet deęiřimi

Eřya numarası 15201035

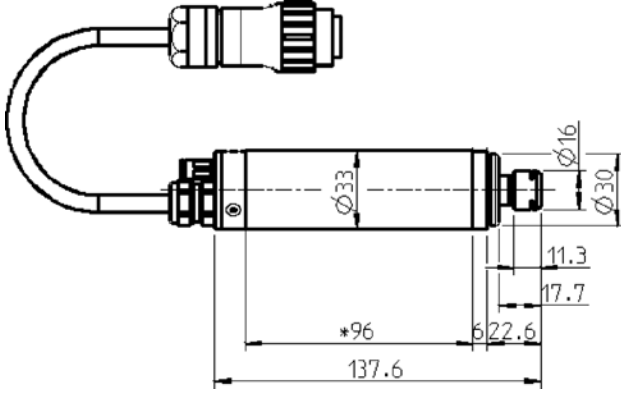

Ebatlar

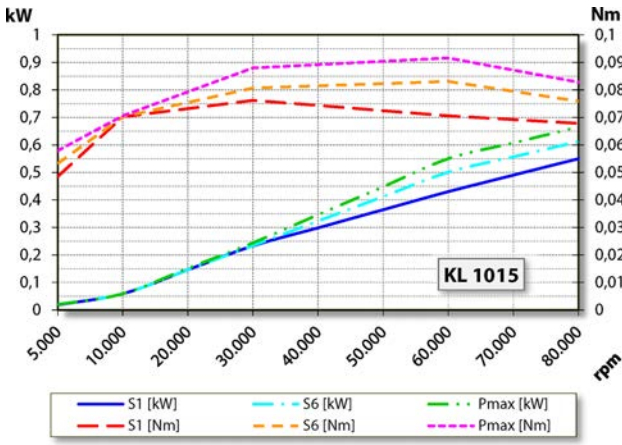

Güç diyagramı

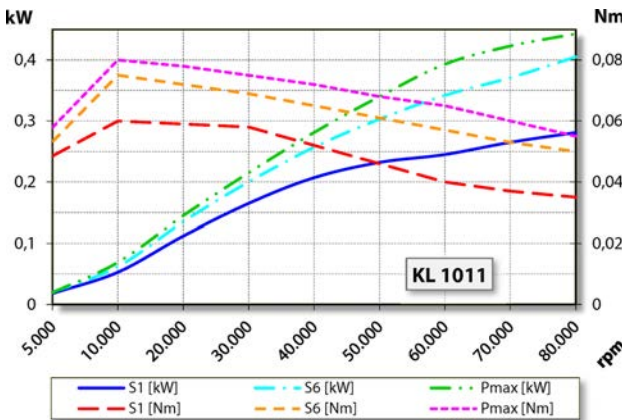

Güç diyagramı

Soęutulmamıř

Güç belirleme iřlemi, iřletmeye ait motor test yerinde gerekleřtirilir.

Özellikler

Motor koruması	PTC 100° C
Gövde	Alüminyum
Gövde apı	33 mm
Soęutma	Soęutulmamıř
Isı ıkıřı	Mil tutucusu üzerinden
Gövde sıcaklıęı	< + 45° C
İřletim evre sıcaklıęı	+ 10° C ... + 45° C
Blokaj havası	
Koruma sınıfı (blokaj havası devreye sokulmuř)	IP54
Takım deęiřimi	Manuel alet deęiřimi
Pens tipi	ER 11
Pens aralıęı azami	7 mm (9/32")
Saęa dönme	
Fiř	7 kutuplu plastik Kablo uzunluęu 2 m
Aęırlık	~ 0,5 kg
İ koni salgısı	< 1 µ