



ARS42-M120.03 K04S25

Manuel alet deęiřimi

Eřya numarası **10201044**

Tařlama disklerini dzeltmek iin SF mil

Yatak

Hibrit kresel yatak (adet)	2
mr boyu gres yaęlamalı	bakım gerekmez

Motor

Motortechnologie	 fazlı asenkron tahrik (fırasız ve sensrsz)
Frekans	333 HZ
Motor kutup sayısı (iftler)	1
Nominal devir sayısı	20.000 dev/dak
Hızlanma/frenleme deęeri Saniye bařına	10 000 dev/dak (dięer deęerler iin danıřın)

Gc deęerleri

Soęutulmamıř

	Pmax./5s	S6-%60	S1-%100	
Nominal gc	0,22	0,21	0,16	[kW]
Tork	0,127	0,117	0,084	[Nm]
Gerilim	33	35	35	[V]
Akım	7	6,5	5	[A]

ARS42-M120.03 K04S25

Manuel alet deęiřimi

Eřya numarası **10201044**

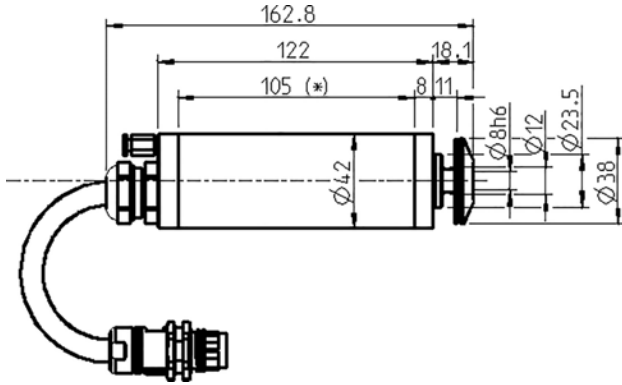

Ebatlar

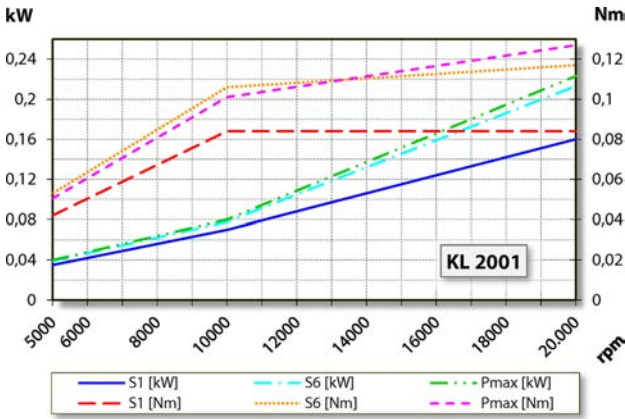

Güç diyagramı

Soęutulmamıř

Güç belirleme iřlemi, iřletmeye ait motor test yerinde gerekleřtirilir.

Özellikler

Motor koruması	PTC 160° C
Gövde	Alüminyum
Gövde apı	42 mm
Soęutma	Soęutulmamıř
Isı ıkıřı	Mil tutucusu üzerinden
Gövde sıcaklıęı	< + 45° C
İřletim evre sıcaklıęı	+ 10° C ... + 45° C
Blokaj havası	
Koruma sınıfı (blokaj havası devreye sokulmuř)	IP54
Takım deęiřimi	Manuel alet deęiřimi
Alet yuvası	Diskli takım maksimum Ø 40 mm maksimum t = 2,5 mm
Pens aralıęı	Ø 8h6 - M4
Saęa dönme	
Fiř	7 kutuplu (SpeedTEC) Kablo uzunluęu 0,4 m
Aęırlık	~ 1 kg
Takım alma yüzeyindeki eksenel kaıklık	< 1 µ