



ARS72-M416.09 S3V

Ручная смена инструмента

номера позиций **10004119-01**

ВЧ-шпиндель для правки шлифовальных кругов

Подшипник

Гибридный шарикоподшипник (шт.)	3
Несменяемая консистентная смазка	не нуждается в техобслуживании

Двигатель

Технология двигателя	3-фазный асинхронный привод (бесщеточный и бессенсорный)
Частота	533 Гц
Число полюсов двигателя (пары)	2
Номинальная частота вращения	16.000 об/мин
Значение ускорения/торможения в секунду	10 000 об/мин (другие значения по согласованию)

Значения производительности

Жидкостное охлаждение

	P _{макс./5с}	S6-60%	S1-100%	
Номинальная мощность	3,4	2,6	2,2	[кВт]
Крутящий момент	2,226	1,793	1,413	[нм]
Напряжение	367	367	361	[В]
Ток	10	7,4	6,3	[А]

Значения производительности

Охлаждение сжатым воздухом

	P _{макс./5с}	S6-60%	S1-100%	
Номинальная мощность	3,4	1,2	0,68	[кВт]
Крутящий момент	2,57	0,95	0,61	[нм]
Напряжение	370	301	259	[В]
Ток	11,5	5,2	3,8	[А]

ARS72-M416.09 S3V

Ручная смена инструмента
номера позиций **10004119-01**

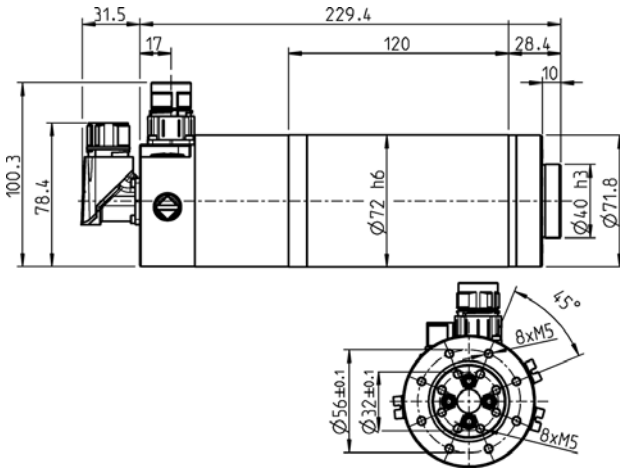

Размеры



Диаграмма производительности

Охлаждение сжатым воздухом

Определение производительности осуществлялось на собственном испытательном стенде.

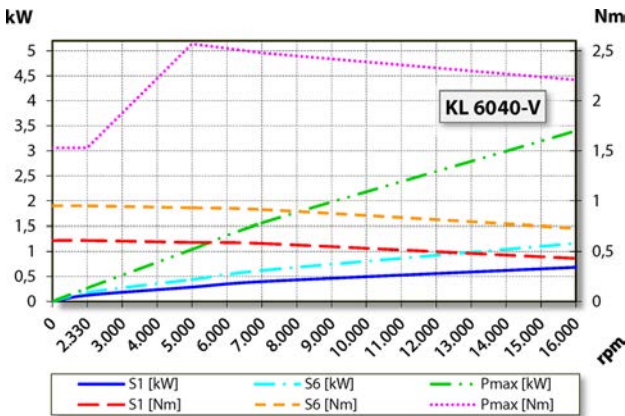

Диаграмма производительности

Жидкостное охлаждение

Определение производительности осуществлялось на собственном испытательном стенде.

Характеристики

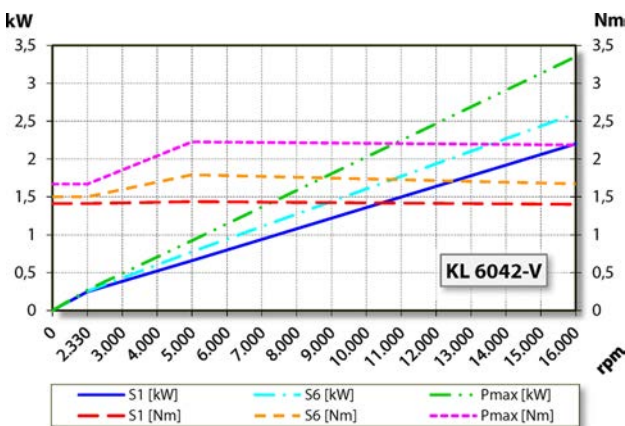
Датчик частоты вращения	Векторное управление
Контроль скорости и положения (зубчатое колесо)	Кол-во зубов = 64 Модуль = 0,3
Защита двигателя	PTC 130° C Pt1000
Корпус	Высококачественная сталь
Диаметр корпуса	72 мм
Охлаждение	Охлаждение сжатым воздухом Жидкостное охлаждение
Отвод тепла	Через крепежный кронштейн
Температура корпуса	< + 45° C
Температура рабочей среды	+ 10° C ... + 45° C
Избыточное давление воздуха внутри шпинделя	
Тип защиты (при избыточном давлении)	IP54
Смена инструмента	Ручная смена инструмента

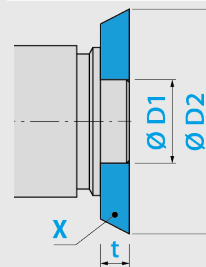

Крепление инструмента:
X = шлифовальный инструмент
D1 = 40 h3 мм
D2 = 100 мм
t = 10 - 20 мм

Вращение по часовой стрелке и против часовой стрелки

Разъем	8-пол. (SpeedTEC) (фазы двигателя) 17-пол. (датчики)
Вес	~ 4,1 кг
Осевое биение торца	< 2 мкм